

استاندارد شهابفرطوس



شهابفرطوس

آخرین همراه با محصول شما

ESQC

2

1402 / 01 / 01

دارد

شماره سند:

ویرایش:

تاریخ بازنگری:

سریال:

قرقره تخت 355-E

قرقره تخت استوانه ای با فلانچ 355 میلیمتری در مطابقت با استاندارد IEC 60264-2-1

کاربردها

مناسب جهت سیم های لخت ، سیم های مسی لاکی ، سیم های آلیاژی ، سیم بکسل ، سیم های مقاوم ، کابل های اکستروود شده

جنس

قابل تولید با مواد اولیه از پایه مواد های PP , PC , ABS , PS

حجم استاندارد سیم پیچ
۹۵۳۱ سانتی متر مکعب

قطر سوراخ مرکزی

۴۰ میلیمتر

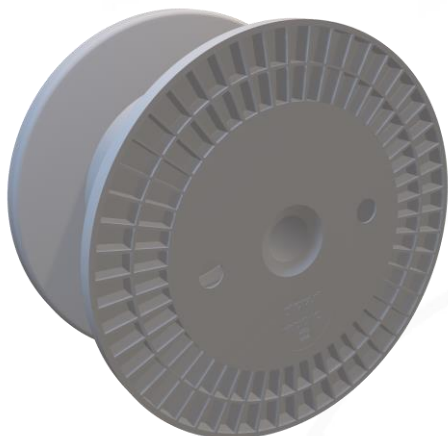

355 قرقره.pdf

اطلاعات فنی

وزن	فاصله مراکز سوراخ اصلی و جانبی	قطر سوراخ های جانبی	Ø قسمت پخ خورده سوراخ مرکزی	حجم سیم پیچ	ضخامت فلانچ	فاصله بین فلانچ ها	ارتفاع	Ø سوراخ مرکزی	Ø استوانه	Ø فلانچ
W [gr]	E1 [mm]	d5 [mm]	d4 [mm]	V [cm ³]	S [mm]	L2 [mm]	L1 [mm]	d3 [mm]	d2 [mm]	d1 [mm]
1633±32	79	2x22	62	9531	20	160	200	40	221	355

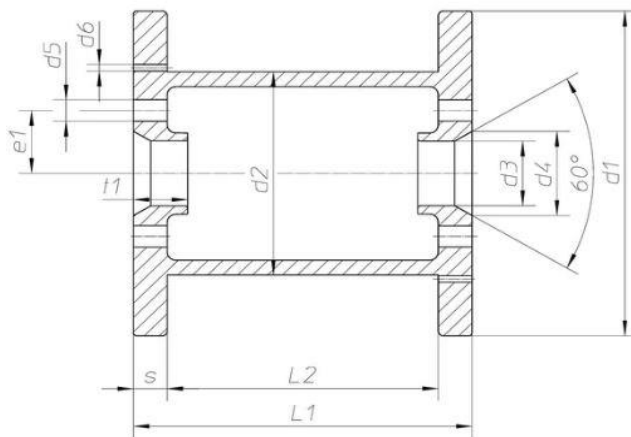

+985135413

مشهد، شهرک صنعتی توس، فاز یک، بلوار تلاش شمالی، نبش خیابان هشتم، شماره ۴۷۳

is.com



تهیه کننده:	دارای سمت:	مدیر عامل:
-------------	------------	------------

استاندارد شهاب فرطوس



شهاب فرطوس

آخرین همراه با محصول شما

ESQC

2

1402 / 01 / 01

دارد

شماره سند :

ویرایش :

تاریخ بازنگری :

سریال :

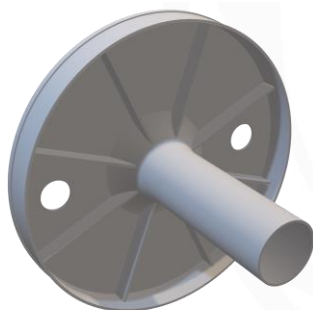
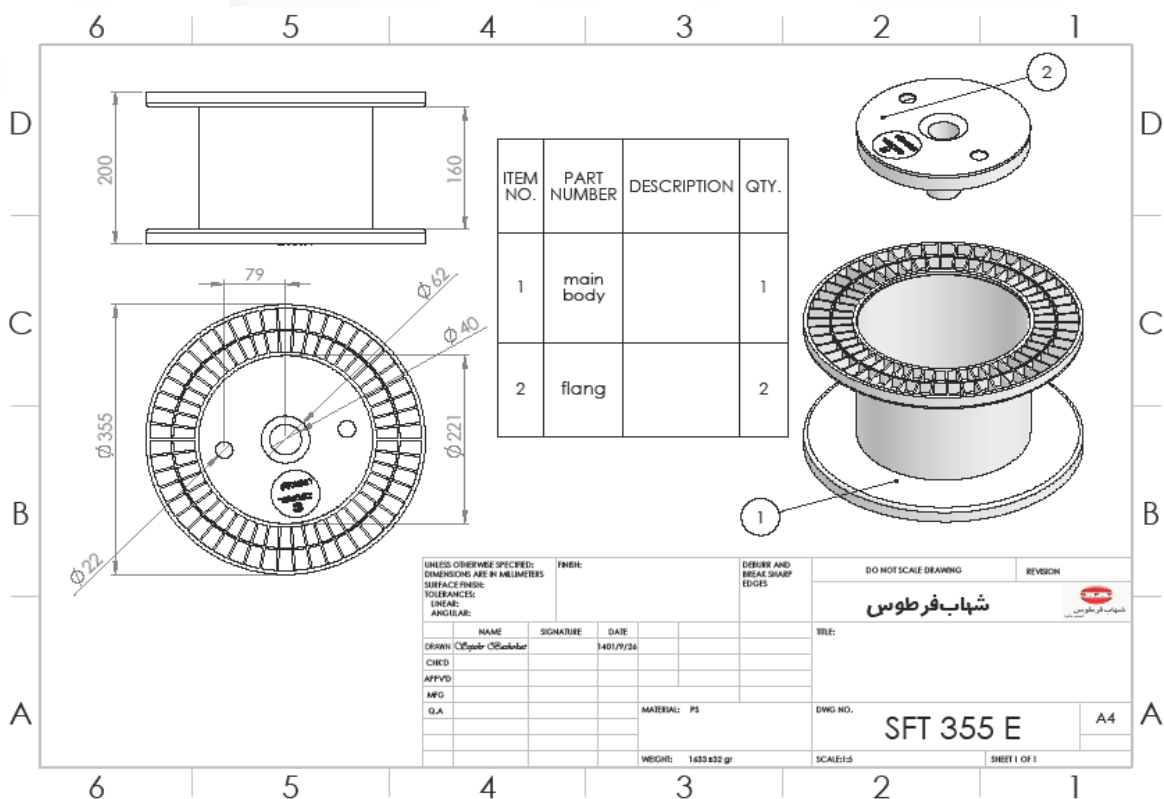

سری

توسط اپراتور و مستقیماً از دستگاه تزریق گرفته میشود و سپس جهت پلیسه گیری آن بکمک گزمه اقدام میگردد. الزامیست تست شافت و کنترل کسری دار نبودن (شکستگی شافت) حتما کنترل شود.

چسب

برای تهیه چسب پلی استایرن از ترکیبات تولوئن و بنزین به همراه ضایعات پلی استایرن استفاده می گردد.

بدنه

توسط اپراتور و مستقیماً از دستگاه تزریق گرفته میشود و سپس جهت پلیسه گیری آن اقدام میگردد. لبه های داخلی و بالایی (در تماس با سری) چسب کاری میگردد. الزامیست تست شافت و کنترل مکش دار بودن قطعه حتما کنترل شود.

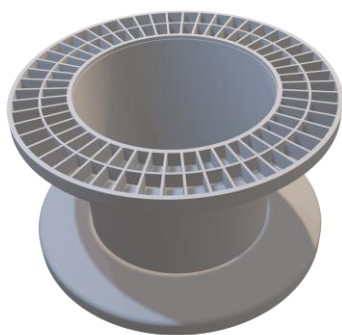

+985135413300 shahabfartooos.com info@shahabfartooos.com

مشهد، شهرک صنعتی توس، فاز یک، بلوار تلاش شمالی، نبش خیابان هشتم، شماره ۴۷۳



تهیه کننده :	دارای سمت :	مدیر عامل :
--------------	-------------	-------------

استاندارد شهابفرطوس



شهابفرطوس

آخرین همراه با محصول شما

ESQC شماره سند :
2 ویرایش :
1402 / 01 / 01 تاریخ بازنگری :
دارد سریال :

بسته بندی

نایلون:

نام محصول	تعداد در نایلون پلاستیکی	ابعاد نایلون پلاستیکی (cm)	ضخامت نایلون (cm)	ضخامت نایلون شرینک (cm)
قرقره E 355	2 عدد	56 * 112	0.04	0.08

توجه:

- لوگو شرکت شهابفرطوس باید بر روی نایلون پلاستیکی استفاده شده، درج شده باشد.
 - برچسب شناسه محصول به همراه کد ردیابی باید بر روی نایلون پلاستیک نصب گردد.
- مشخصات زیر باید بر روی محصول نشانه گذاری شده باشد:

- نام محصول
- نام و لوگو شرکت شهابفرطوس
- شماره تماس شرکت
- وزن محصول

پالت:

نام محصول	ابعاد پالت (cm)	ابعاد پالت تکمیل شده (cm)	تعداد نایلون در هر ردیف	تعداد ردیف نایلون	تعداد نایلون در هر پالت	تعداد محصول در هر پالت
قرقره E 355	15*110*130	215*110*130	6	10	60	120

تذکر: پالت نباید در معرض تابش مستقیم آفتاب قرار گیرد.



+985135413300 shahabfartoos.com info@shahabfartoos.com
مشهد، شهرک صنعتی توس، فاز یک، بلوار تلاش شمالی، نبش خیابان هشتم، شماره ۴۷۳



تهیه کننده :	دارای سمت :	مدیر عامل :
--------------	-------------	-------------