

استاندارد شهابفرطوس



شهابفرطوس

آخرین همراه با محصول شما

ESQC

شماره سند:

۲

ویرایش:

۱۴۰۲ / ۰۱ / ۰۱

تاریخ بازنگری:

دارد

سریال:

قرقره کونیک 160-A

قرقره کونیک مخروطی با فلانچ 160 میلیمتری در مطابقت با استاندارد IEC 60264-2-1

کاربردها

مناسب جهت سیم مسی لاکه

جنس

قابل تولید با مواد اولیه از پایه مواد های PP , PC , ABS , PS

حجم استاندارد سیم پیچ

۱۶۹۶ سانتی متر مکعب

قطر سوراخ مرکزی

۲۳ میلیمتر

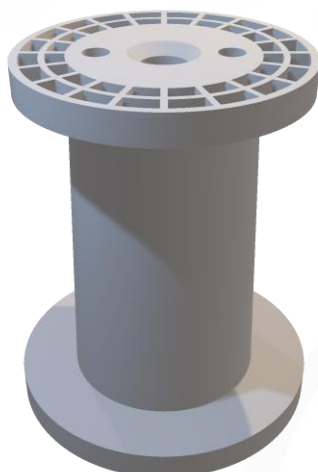

بدنه قرقره کونیک
160.pdf

اطلاعات فنی

وزن	فاصله مراکز سوراخ اصلی و جانبی	فاصله مراکز سوراخ های جانبی	قطر سوراخ مرکزی	قطر سوراخ مرکزی قسمت پخ خورده	حجم سیم پیچ	ضخامت فلانچ	فاصله بین فلانچ ها	ارتفاع	Ø سوراخ مرکزی	Ø استوانه	Ø فلانچ
W [gr]	E1 [mm]	d5 [mm]	d4 [mm]	V [cm ³]	S [mm]	L2 [mm]	L1 [mm]	L1 [mm]	d3 [mm]	d2 [mm]	d1 [mm]
290±6	32	2x13	34	1696	15	160	190	190	23	100	160

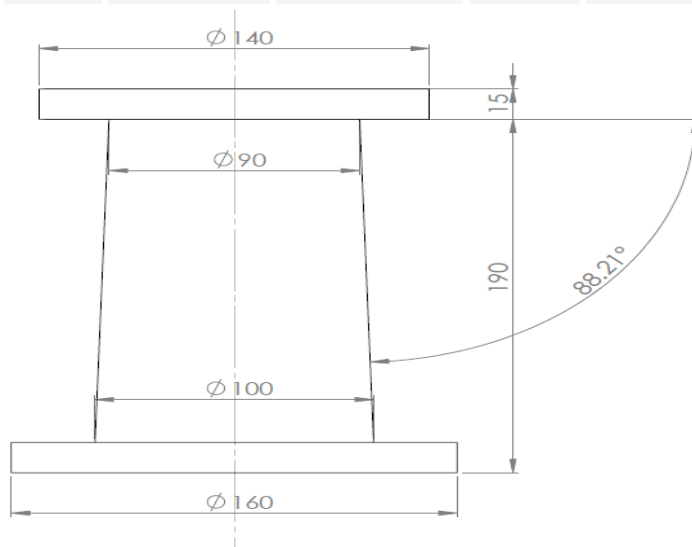

+985

مشهد، شهرک صنعتی توس، فاز یک، بلوار تلاش شمالی، نبش خیابان هشتم، شماره ۴۷۳



تهیه کننده:	دارای سمت:	مدیر عامل:
-------------	------------	------------

استاندارد شهابفرطوس



شهابفرطوس

آخرین همراه با محصول شما

ESQC

شماره سند:

۲

ویرایش:

۱۴۰۲ / ۰۱ / ۰۱

تاریخ بازنگری:

دارد

سریال:

سری

برای قرقره ۱۶۰ کونیک نیز مشابهها از سری قرقره ۱۶۰ تخت استفاده میشود. توسط اپراتور و مستقیماً از دستگاه تزریق گرفته میشود و سپس جهت پلیسه گیری آن اقدام میگردد.

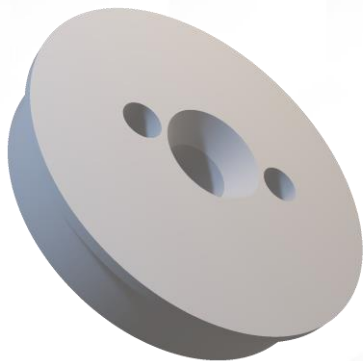

بدنه

توسط اپراتور و مستقیماً از دستگاه تزریق گرفته میشود و سپس جهت پلیسه گیری آن اقدام میگردد. لبه های داخلی و بالایی (در تماس با سری) چسب کاری میگردند. هنگام مونتاژ نیازی به استفاده از شافت نمیباشد.

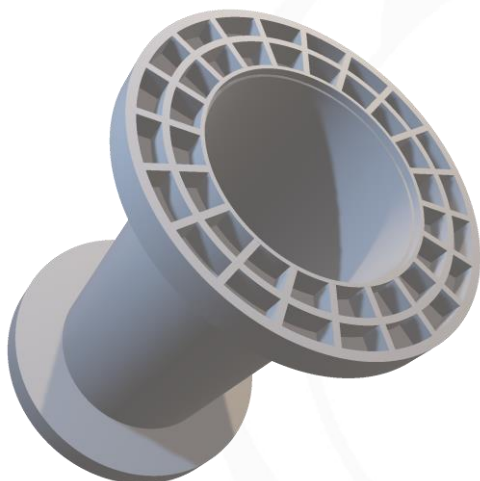

بسته بندی

نایلون:

نام محصول	تعداد در نایلون پلاستیکی	ابعاد نایلون پلاستیکی (cm)	ضخامت نایلون (cm)
قرقره 160A	۴ عدد	۹۵*۲۷	۰.۰۴

توجه:

- لوگو شرکت شهابفرطوس باید بر روی نایلون پلاستیکی استفاده شده، درج شده باشد.
- برچسب شناسه محصول به همراه کد ردیابی باید بر روی نایلون پلاستیک نصب گردد.



+985135413300 shahabfartoos.com info@shahabfartoos.com

مشهد، شهرک صنعتی توس، فاز یک، بلوار تلاش شمالی، نبش خیابان هشتم، شماره ۴۷۳



تهیه کننده:	دارای سمت:	مدیر عامل:
-------------	------------	------------

استاندارد شهابفرطوس



شهابفرطوس

آخرین همراه با محصول شما

ESQC

شماره سند:

۲

ویرایش:

۱۴۰۲ / ۰۱ / ۰۱

تاریخ بازنگری:

دارد

سریال:

مشخصات زیر باید بر روی محصول نشانه گذاری شده باشد:

- نام محصول
- نام و لوگو شرکت شهابفرطوس
- شماره تماس شرکت
- وزن محصول

کارتن:

تعداد محصول در هر کارتن	تعداد نایلون در هر کارتن	ضخامت کارتن	ابعاد خارجی کارتن (cm ³)	نام محصول
۴۸	۱۲	۳ لایه	۶۷*۵۰*۷۷	قرقه 160A

تذکر: پالت نباید در معرض تابش مستقیم آفتاب قرار گیرد.



+985135413300 shahabfartoos.com info@shahabfartoos.com

مشهد، شهرک صنعتی توس، فاز یک، بلوار تلاش شمالی، نبش خیابان هشتم، شماره ۴۷۳



تهیه کننده:	دارای سمت:	مدیر عامل:
-------------	------------	------------